

UCFL

Подшипниковый узел

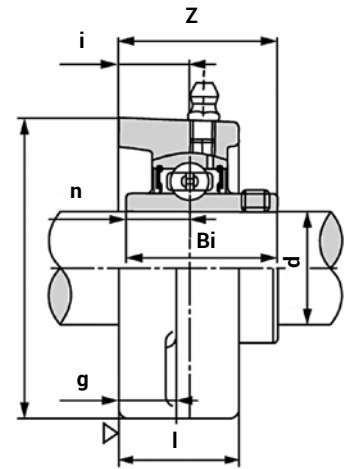

Состоит из ромбовидного корпуса FL и подшипника UC с удлинённым кольцом. Данные узлы устанавливаются вертикально и крепятся с помощью двух болтов. Крепление на вал происходит с помощью двух стопорных винтов. Рекомендованы к применению в узлах машин или конвейерных лент.

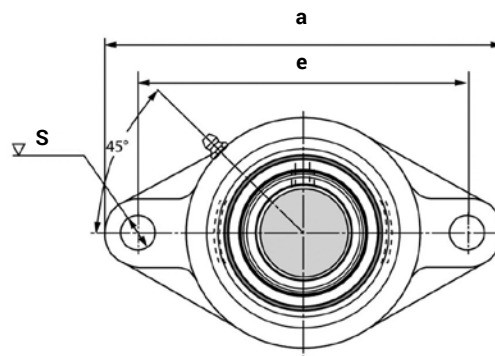

| No | Размеры, мм | | | | | | | | | | | Вес, кг | Винт |
|----------|-----------------|-----|-----|------|-----|----|----|------|------|----|------|---------|------|
| | $d_{\text{вн}}$ | a | b | Bi | e | g | i | l | n | S | z | | |
| UCFL 201 | 12 | 113 | 60 | 31 | 90 | 11 | 15 | 25,5 | 12,7 | 12 | 33,3 | 0,44 | M10 |
| UCFL 202 | 15 | 113 | 60 | 31 | 90 | 11 | 15 | 25,5 | 12,7 | 12 | 33,3 | 0,42 | M10 |
| UCFL 203 | 17 | 113 | 60 | 31 | 90 | 11 | 15 | 25,5 | 12,7 | 12 | 33,3 | 0,41 | M10 |
| UCFL 204 | 20 | 113 | 60 | 31,0 | 90 | 11 | 15 | 25,5 | 12,7 | 12 | 33,3 | 0,39 | M10 |
| UCFL 205 | 25 | 130 | 68 | 34,1 | 99 | 13 | 16 | 27 | 14,3 | 16 | 35,7 | 0,57 | M14 |
| UCFL 206 | 30 | 148 | 80 | 38,1 | 117 | 13 | 18 | 31 | 15,9 | 16 | 40,2 | 0,76 | M14 |
| UCFL 207 | 35 | 161 | 90 | 42,9 | 130 | 14 | 19 | 34 | 17,5 | 16 | 44,4 | 1,05 | M14 |
| UCFL 208 | 40 | 175 | 100 | 49,2 | 144 | 14 | 21 | 36 | 19,0 | 16 | 51,2 | 1,34 | M14 |
| UCFL 209 | 45 | 188 | 108 | 49,2 | 148 | 15 | 22 | 38 | 19,0 | 19 | 52,2 | 1,70 | M16 |
| UCFL 210 | 50 | 197 | 115 | 51,6 | 157 | 15 | 22 | 40 | 19,0 | 19 | 54,6 | 1,92 | M16 |
| UCFL 211 | 55 | 224 | 130 | 55,6 | 184 | 18 | 25 | 43 | 22,2 | 19 | 58,4 | 2,73 | M16 |
| UCFL 212 | 60 | 250 | 140 | 65,1 | 202 | 18 | 29 | 48 | 25,4 | 23 | 68,7 | 3,56 | M20 |
| UCFL 213 | 65 | 258 | 155 | 65,1 | 210 | 20 | 30 | 50 | 25,4 | 23 | 69,7 | 4,37 | M20 |
| UCFL 214 | 70 | 265 | 160 | 74,6 | 216 | 20 | 31 | 54 | 30,2 | 23 | 75,4 | 4,95 | M20 |
| UCFL 215 | 75 | 275 | 165 | 77,8 | 225 | 20 | 34 | 56 | 30,3 | 23 | 78,5 | 5,18 | M20 |
| UCFL 216 | 80 | 290 | 180 | 82,6 | 233 | 20 | 34 | 58 | 30,3 | 25 | 83,3 | 6,36 | M20 |
| UCFL 217 | 85 | 305 | 190 | 85,7 | 248 | 22 | 36 | 63 | 34,1 | 25 | 87,6 | 7,68 | M20 |
| UCFL 218 | 90 | 320 | 205 | 96 | 265 | 23 | 40 | 68 | 39,7 | 25 | 96,3 | 9,64 | M20 |